



Peterbilt 579EV

Kenworth T680E

Année de fabrication : 2022 – Aujourd'hui



0. Fiche de secours



650 V

PDF électrique (en option)

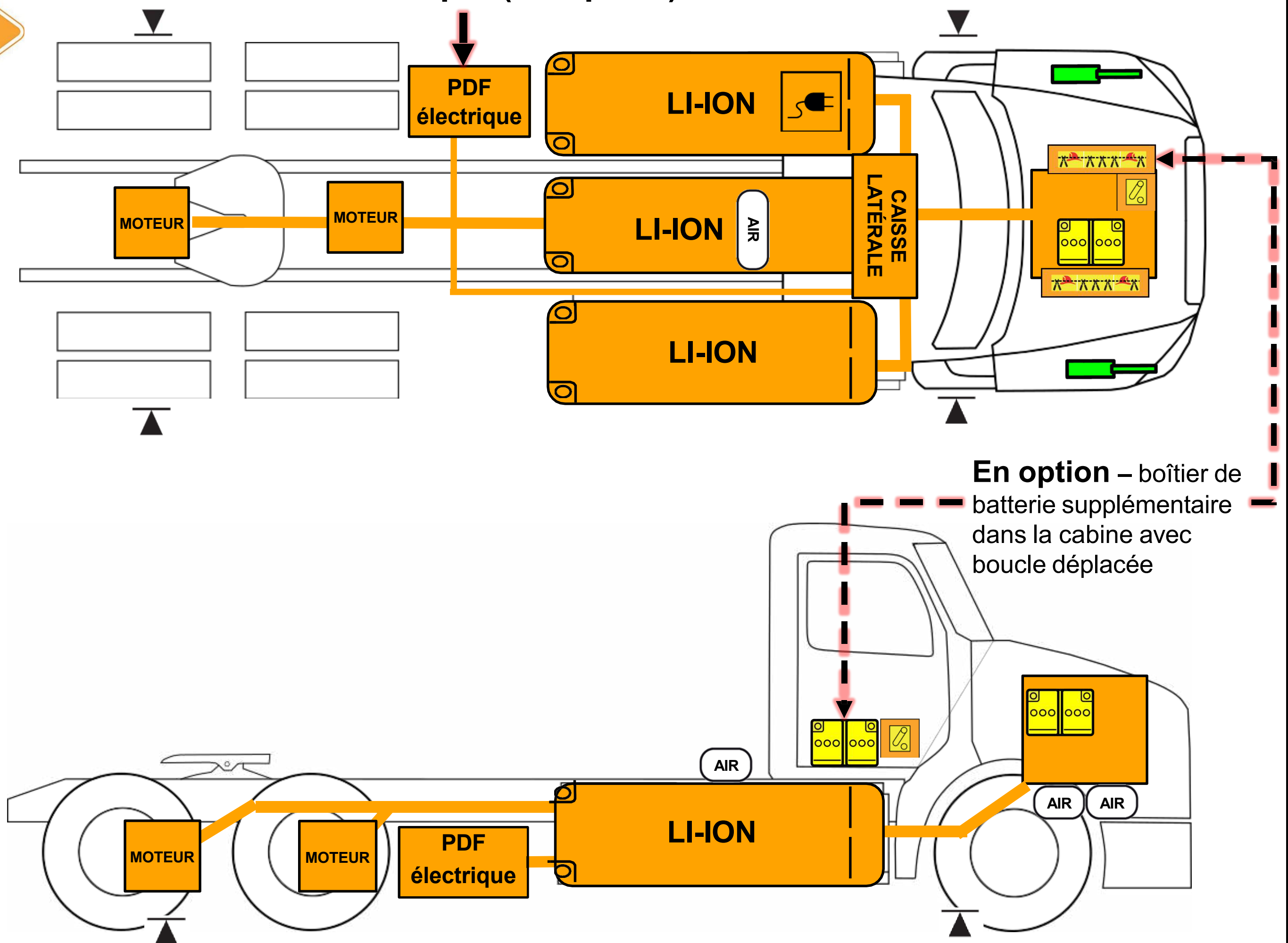

En option – boîtier de batterie supplémentaire dans la cabine avec boucle déplacée

⚠ Avertissement : contrôlez les étiquettes qui identifient des composants haute tension supplémentaires ajoutés par le constructeur de la carrosserie.

Batterie au lithium-ion haute tension	Câbles de haute tension	Déconnexion fiche de 12 V	Vérin à gaz	Boucle de câble d'urgence
Entrée du chargeur (avant ou arrière)	Région à haute tension	Batterie basse tension	Point de levage	Réservoir d'air comprimé

1. Identification/reconnaissance



Avertissement : portez toujours un équipement de protection individuel de pompier (tenue de feu), y compris un appareil respiratoire autonome en surpression lorsque vous vous approchez de ce véhicule.

Modèle Peterbilt



Calandre avec accents bleus



Emblème EV sur les deux ailes

Modèle Kenworth



Calandre avec accents bleus





Panneau de fermeture avec accent bleu



Emblème EV sur les deux portes

2. Immobilisation/stabilisation/levage

 **Avertissement** : maintenez tous les équipements au moins à 12 pouces (30 cm) des composants haute tension.

 **Avertissement** : les bruits du véhicule peuvent être réduits dans certains modes de fonctionnement. Le fait de ne pas arrêter le camion avant son immobilisation peut causer la mort, des blessures graves ou des dégâts matériels. **Réalisez l'intégralité des étapes à la Section 3 si possible avant l'immobilisation.**

Immobilisation

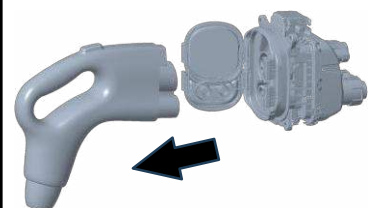

Étape 1 : débranchez le câble du chargeur ou mettez le chargeur hors tension.

Étape 2 : assurez-vous que le véhicule est au point mort en utilisant le sélecteur de vitesse sur la manette de commande droite.



Étape 3 : retirez la clé du contact.



Étape 4 : engagez le frein de stationnement du tracteur/camion en tirant le commutateur **jaune**.



Étape 4b : (Si nécessaire) engagez le frein pneumatique de la remorque en actionnant le commutateur **rouge**.

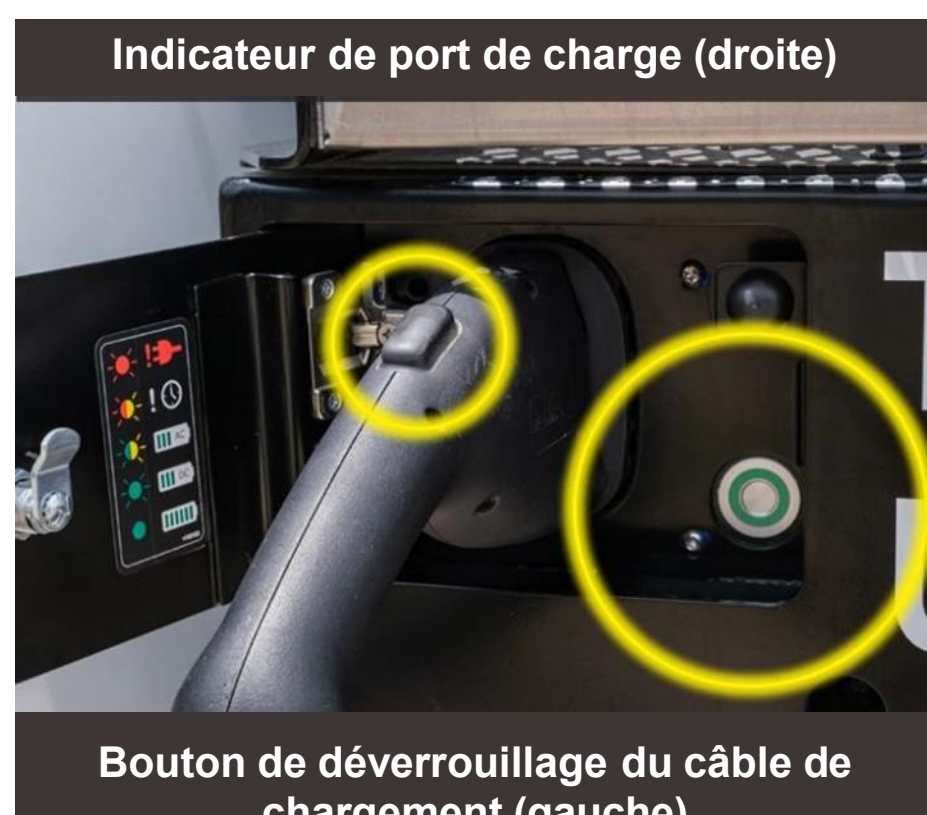

Rotation du camion

Enroulez la chaîne autour des essieux électriques pour tourner le camion dans une position verticale stable.



Remarque : Les essieux fonctionnent sous haute tension. Faites preuve de prudence lors de la rotation du véhicule afin que les chaînes ne tirent pas et n'endommagent pas les câbles haute tension orange.

Levage

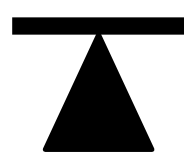



Utilisez uniquement les points de levage indiqués dans le diagramme de la fiche de secours :

1. Levage à l'arrière du véhicule : utilisez le carter de l'essieu électrique.
2. Levage à l'avant du véhicule : utilisez l'essieu directeur.

3. Prévention des risques directs/règlements de sécurité

 **Avertissement** : supposez que les composants haute tension sont toujours sous tension. Ne faites pas de boucles sur les composants haute tension, y compris les câbles orange haute tension.

 **Avertissement** : les câbles entre la batterie haute tension et la caisse latérale restent sous tension une fois que les étapes d'arrêt du véhicule (y compris l'attente de 2 minutes) sont terminées.

 **Remarque** : certains modèles peuvent être équipés de batteries basse tension supplémentaires et d'un sectionneur relocalisé. **En option**, les agencements sont présentés ci-dessous.

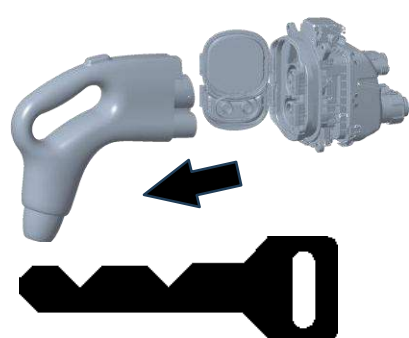

Étape 1 : (si le camion est en charge) débranchez le câble du chargeur ou mettez le chargeur hors tension.

Étape 2 : tournez la clé de contact vers la position « arrêt », puis retirez la clé du contact.

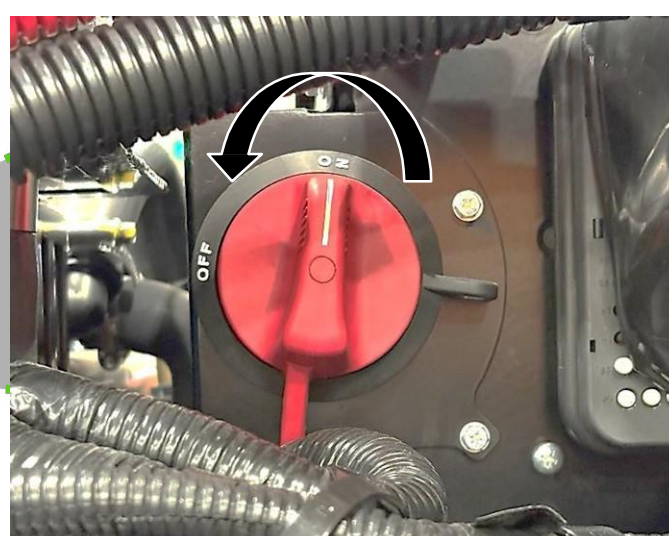
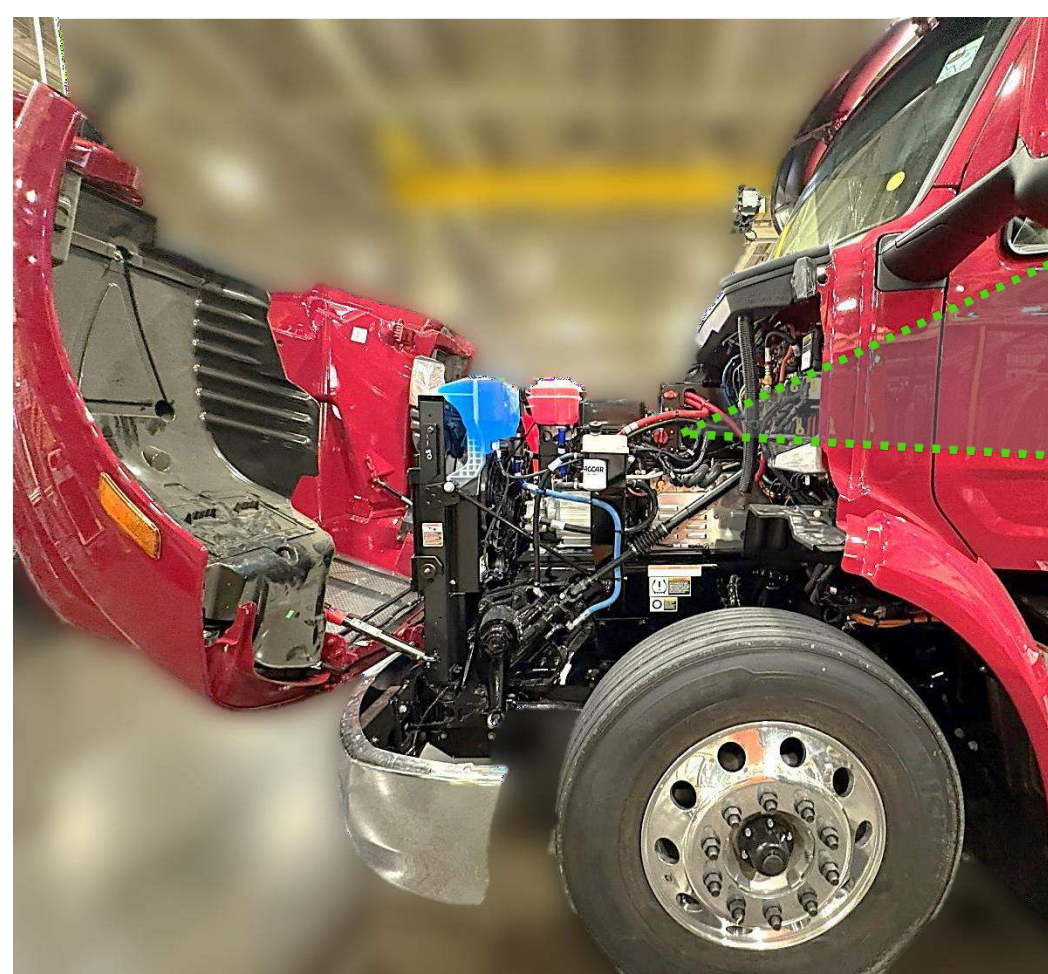

Étape 3 :
(étape essentielle) : tournez le sectionneur 12 V dans le sens contraire des aiguilles d'une montre pour passer en mode arrêt.

Le sectionneur se trouve sous le capot, du côté rue du véhicule.



En option – le sectionneur peut être situé à l'intérieur de la cabine. Il sera situé sur la face avant de la base du siège passager.



Étape 4 : attendez 2 minutes que les condensateurs haute tension se déchargent.

3. Prévention des risques directs/règlements de sécurité

(Étape alternative) : coupez un segment de 5 po (13 cm) (2 coupes) de la boucle. La boucle est située sous la cabine, du côté trottoir du véhicule.



En option : si le véhicule est équipé d'un boîtier de batterie dans la cabine, la boucle se trouve du côté rue sous le capot.

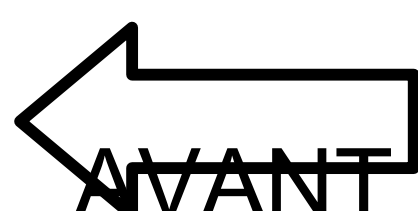
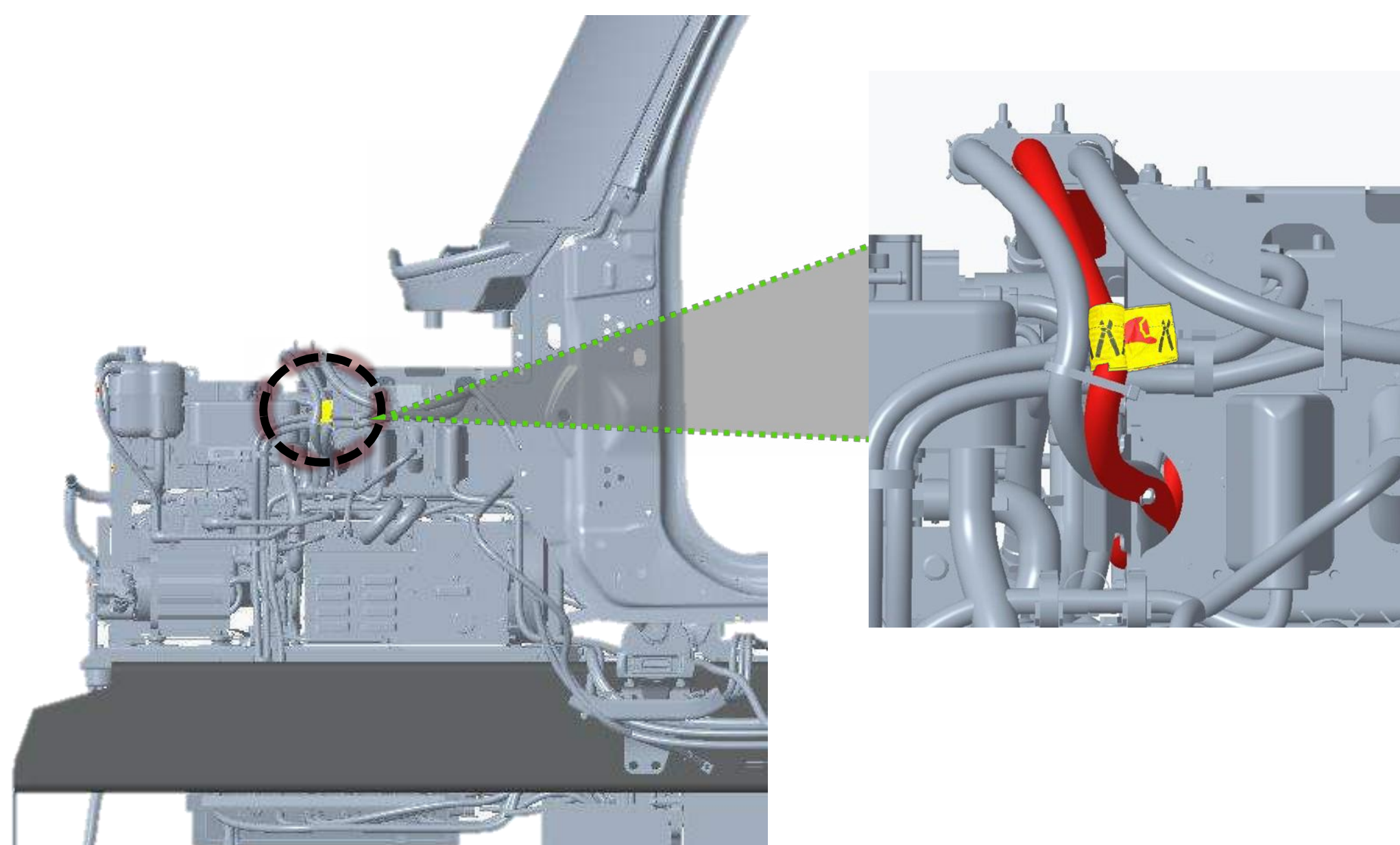

4. Accès à l'habitacle

Ouvrir les portes de l'extérieur

Étape 1 : insérez la clé (1) dans la serrure de la porte, puis tournez la clé dans le sens antihoraire pour déverrouiller une porte qui ouvre vers la gauche ou dans le sens horaire pour une porte qui ouvre vers la droite.

Étape 2 : prenez la poignée de porte (2) et tirez-la en exerçant une légère force sur la porte dans la direction extérieure.



Ouvrir les portes depuis l'intérieur

Étape 1 : tirer sur la poignée de porte (1) pour libérer le loquet de la porte.

Étape 2 : pousser fermement la porte vers l'extérieur.

En option : déverrouiller en tirant sur la commande de verrouillage.

Remarque : modèle Peterbilt (579EV) illustré ci-dessous. La poignée de porte du modèle Kenworth (T680E) se trouve à peu près au même endroit.



Commande de verrouillage



Poignée de porte

Réglage du siège

1. **Réglage avant/arrière** : poussez la poignée et poussez le siège pour le faire glisser vers l'avant ou vers l'arrière.

2. **Réglage haut/bas du siège** : appuyez sur le commutateur pour régler la hauteur du siège.

3. **Réglage de l'inclinaison du siège** : tirez sur la poignée pour modifier l'inclinaison du dossier du siège.



Matériau de la vitre et du pare-brise

Pare-brise : verre feuilleté (2)

Porte, fenêtres latérales et arrière : verre trempé (1)

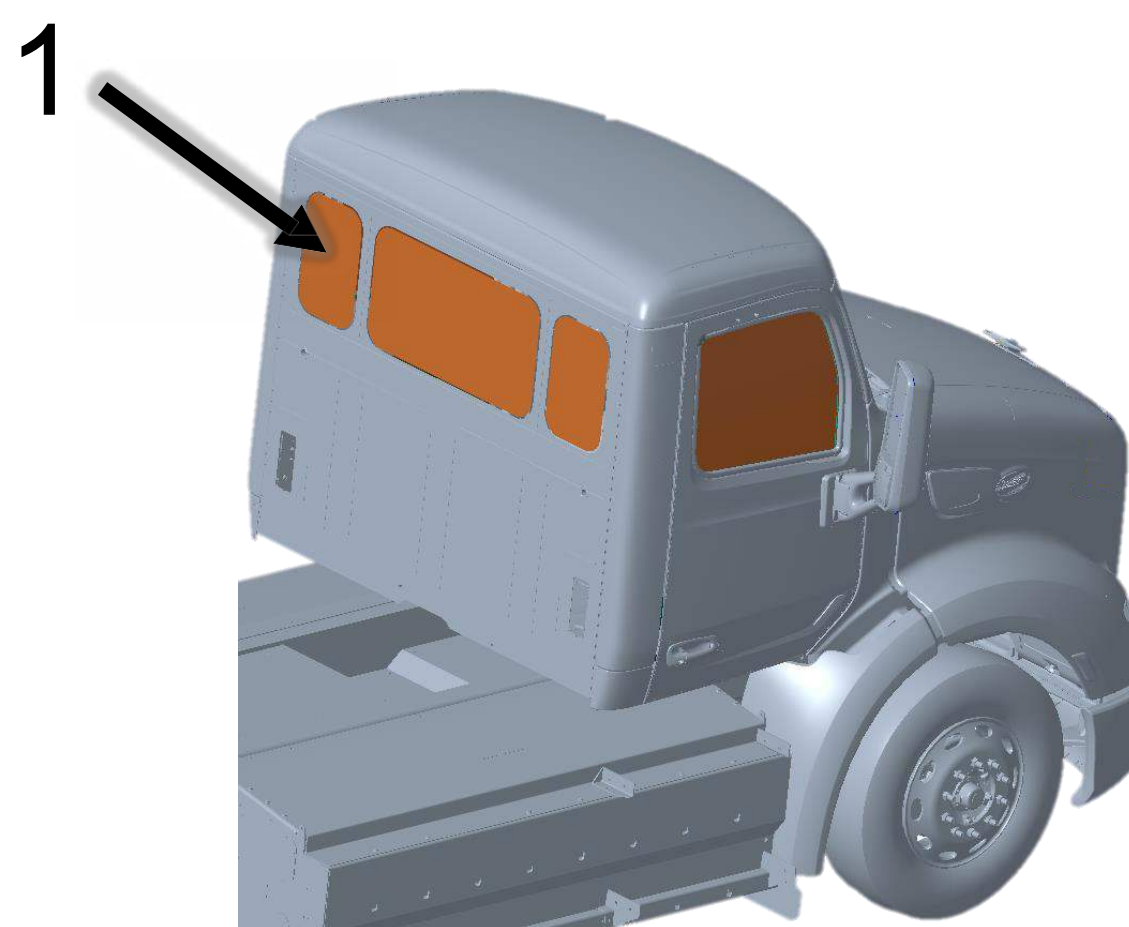
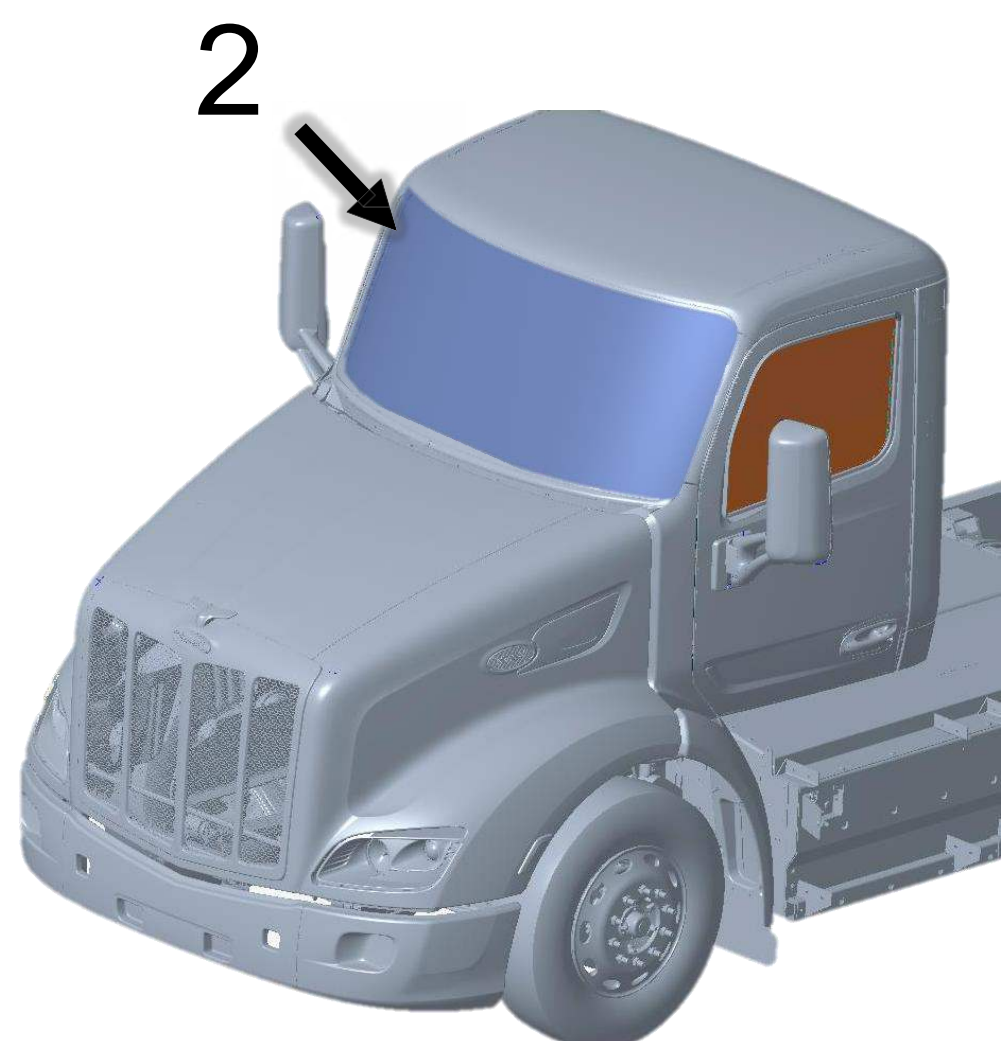

Matériau de la cabine

Remarque : il n'y a pas d'acier à haute résistance ou à très haute résistance dans la cabine.

La cabine est principalement faite d'aluminium.



5. Énergie/liquides/gaz/solides stockés



650 V

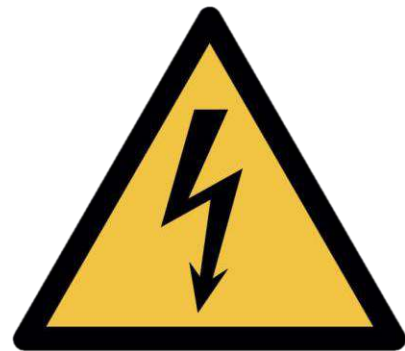

Haute tension (650 V)



Produits corrosifs



Produits inflammables



Risques pour la santé

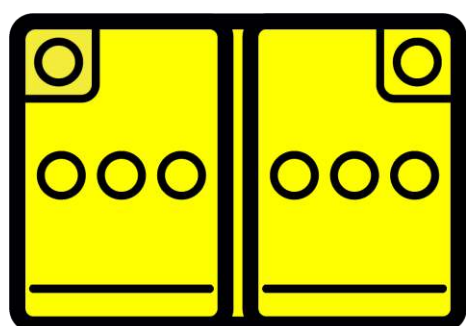

12 V



Produits corrosifs



Produits inflammables



Produits explosifs



650 V

PDF électrique en option

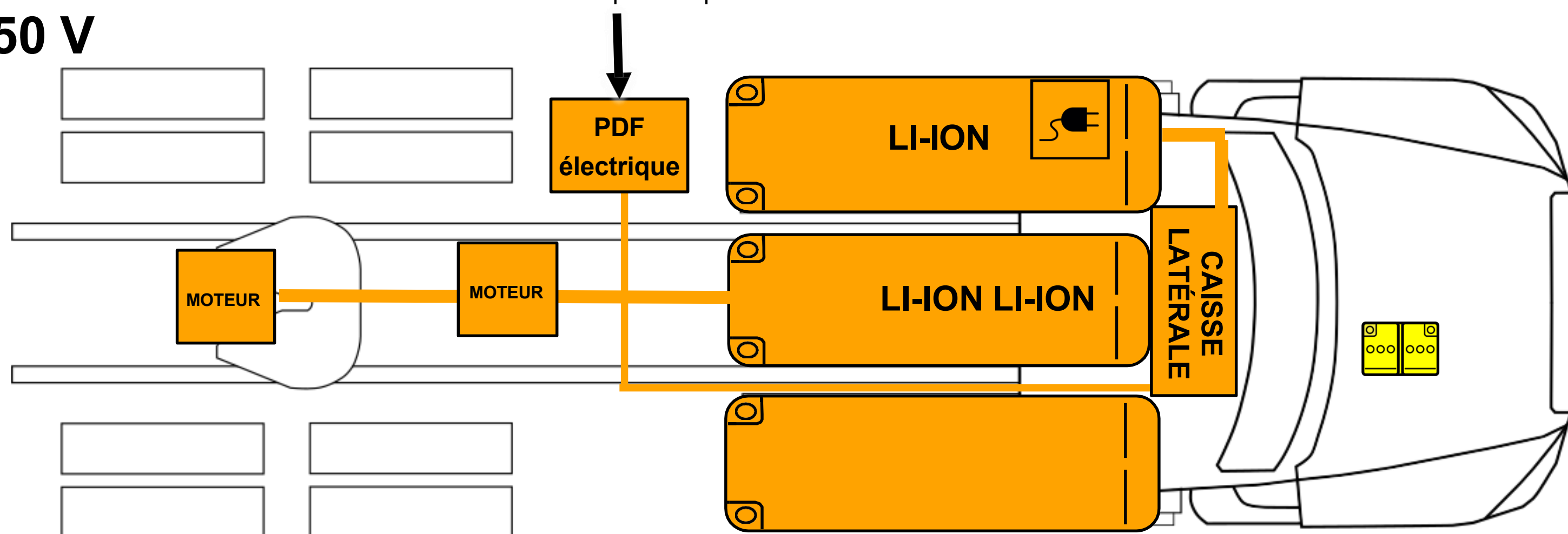

Emplacements de la batterie haute tension : le système est composé de deux systèmes de stockage d'énergie (SSÉ) montés à l'extérieur des longerons du châssis et d'un SSÉ monté entre les longerons du châssis; chacun contenant des batteries au lithium-ion.

Le SSÉ central contient quatre batteries au lithium-ion. Les deux autres SSÉ contiennent deux batteries au lithium-ion chacun.

En option, la disposition comprend un boîtier de batterie dans la cabine sous le siège passager. Le boîtier de batterie contient trois batteries de 12 V et le sectionneur se trouve sur la face avant.







Les réservoirs d'air comprimé et les flexibles du système peuvent être soumis à une pression d'air comprise entre 100 et 130 psi (689 à 897 kPa).



Les composants haute tension sont refroidis avec un liquide de refroidissement automobile à base de glycol. Ce liquide est de couleur rouge et peut s'échapper si les composants sont endommagés.

Veillez communiquer avec les autorités locales et provinciales pour obtenir de plus amples renseignements sur la réponse appropriée et le nettoyage des matières dangereuses.

6. En cas d'incendie

-  **Avertissement** : portez toujours un équipement de protection individuel de pompier (tenue de feu), y compris un appareil respiratoire autonome en surpression.
-  **Avertissement** : traitez le feu qui touche les stations de charge comme un feu dynamique jusqu'à ce que le chargeur puisse être arrêté.
-  **Avertissement** : du fluorure d'hydrogène ou de l'acide fluorhydrique peuvent être présents.
-  **Avertissement** : il y a toujours un risque de réinflammation.



Utilisez l'eau pour éteindre les flammes au li-ion



N'utilisez pas une mousse humide



Risque pour la santé humaine :

- Peut provoquer des réactions cutanées allergiques
- N'inhaliez pas l'air, les fumées, le gaz, le brouillard, les vapeurs ou le spray.



Composants inflammables



Risque d'explosion :

- un gaz explosif peut s'accumuler.
- Déplacez le camion hors du bâtiment après avoir éteint le feu



Produits corrosifs :

- Peuvent provoquer des brûlures cutanées et des lésions oculaires

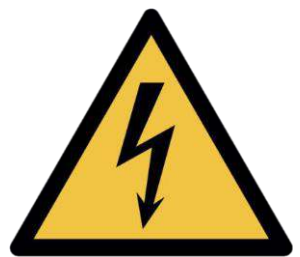

Haute tension (650 V) :

- Gants de classe CAT III (1 000 V) requis pour les composants haute tension exposés



Contrôlez la batterie de Li-ion à la recherche des flammes avec une caméra thermique à infrarouge (pistolet TIC ou IR)

7. Immersion dans l'eau

Si un véhicule a été submergé, il y a un risque de dommages secondaires aux composants haute tension autour du véhicule. Les composants présentent un danger et doivent être manipulés avec les équipements de protection individuelle (ÉPI) appropriés.

Si le véhicule n'est PAS endommagé par un impact, il y a un faible risque de choc électrique. Retirez le véhicule de l'eau. Laissez l'eau s'écouler et suivez les étapes d'immobilisation de la section 2. N'essayez PAS de conduire.

En cas d'immersion :

Étape 1 : veuillez consulter la section 3 pour désactiver tout danger direct et vous assurer que le frein de stationnement n'est pas engagé.

Étape 2 : retirez le véhicule de l'eau (suivez les instructions de la section 8).

Étape 3 : laissez autant d'eau que possible s'égoutter du véhicule.

Étape 4 : suivez les étapes de la section 3 pour désactiver la haute tension.

 **Avertissement** : NE TENTEZ PAS de conduire le véhicule après l'immersion.

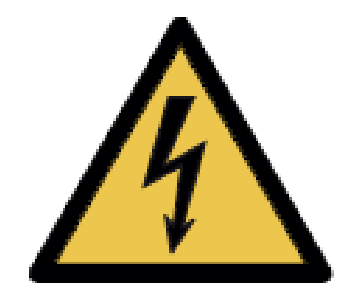

Haute tension (650 V)

Veuillez suivre les directives provinciales, municipales et du service concernant la gestion appropriée des incidents d'immersion de véhicule électrique.



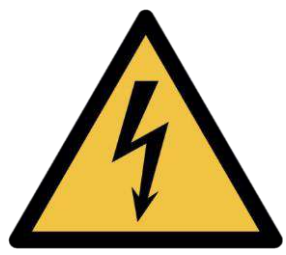

8. Remorquage/transport/remisage



- Suivez les consignes de la Section 3 (prévention des risques directs).
- Utilisez les points de levage indiqués dans la Section 2 : Immobilisation et fiche de secours.
- Si des composants haute tension ont été endommagés ou immergés, transportez le camion avec toutes les roues sur une remorque. N'essayez pas de conduire.
- Si AUCUN composant haute tension n'a été endommagé ou immergé, utilisez les boulons cages et retirez les arbres de roues à des fins de remorquage (le moteur de propulsion ne tourne pas). Étapes fournies ci-dessous.
- (Urgence) Si le camion doit être déplacé rapidement ET qu'aucun composant haute tension n'a été endommagé, il peut être conduit à moins de 25 mi/h pendant 5 minutes maximum.
- Entreposez le camion à l'extérieur, éloigné de 50 pieds des autres équipements/structures et faites des inspections de routine sur la batterie pour détecter de hautes températures à l'aide d'une caméra thermique (pistolet TIC ou IR).



9. Renseignements supplémentaires importants

-  Ne coupez aucun câble orange.
-  Ne touchez à aucun câble haute tension ni à aucun composant électrique.
-  N'effectuez aucune opération sur un camion endommagé sans l'équipement de protection individuelle (EPI) approprié.
-  Gardez tous les équipements de secours à l'écart des composants à haute tension avec une distance de sécurité recommandée de 12 po (30 cm) si possible.
-  Certains véhicules peuvent être équipés d'un boîtier de batterie dans la cabine sous le siège passager avec trois batteries supplémentaires et d'un sectionneur basse tension sur la face avant du boîtier.